

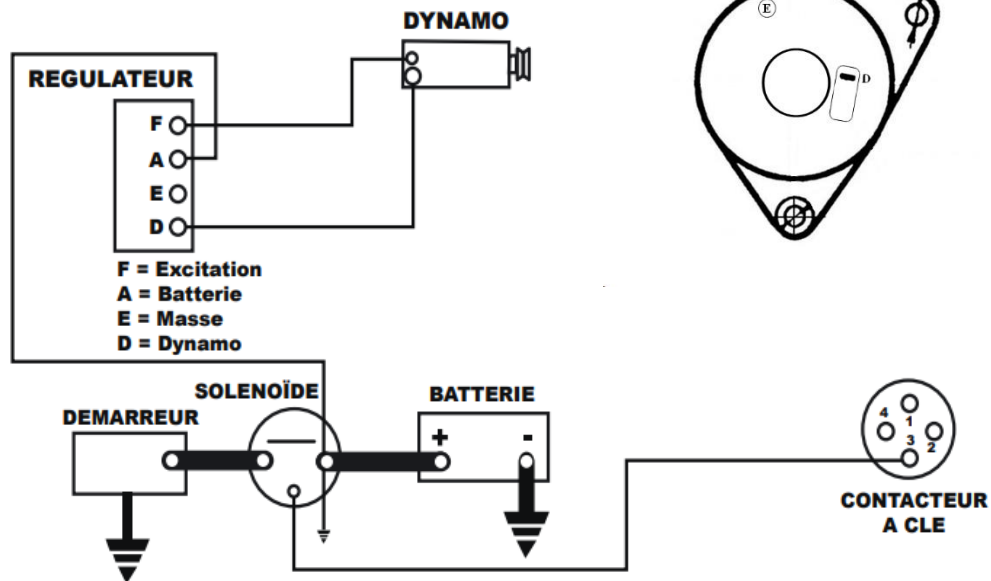

Fiche technique : Dynamo 12V

Branchement :



Toute Dynamo neuve doit être polarisée avant montage.
Pour cela, il suffit de brancher le (+) de la batterie vers la petite borne (F), de façon temporaire.

Un problème persiste, que faire pour savoir si la panne vient de la dynamo ou du régulateur ?

Il faut shunter le (F) et le (B+) et les relier au (+) de la batterie. La dynamo doit alors faire moteur.

Si le tracteur possède un voyant au tableau de bord, il est nécessaire de brancher le retour de ce voyant sur la borne D du régulateur.